

Klient:

(pieczęćka)

Użytkownik:

(pieczęćka)

Typ pojazdu (należy zakreślić właściwe)

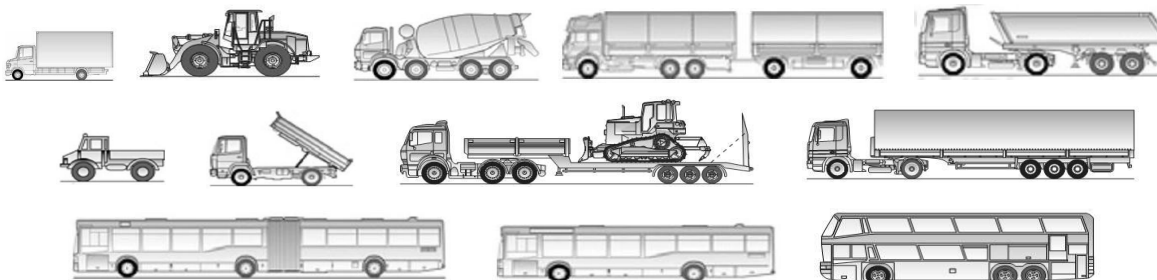

Marka pojazdu: Typ: Rok prod.: Moc silnika:kW Prędkość max.: km/h

Eksplatacja (należy zaznaczyć właściwe pola):

- Ulica Teren Miasto Blisko Daleko Plac budowy Kamieniołom
- Hamulec „Retarder”: TAK NIE System hamowania zależny od ładunku: TAK NIE
- Napęd na wszystkie koła: TAK NIE Zawieszenie: Powietrzne Piórowe ABS: TAK NIE

1. Rozmiar opony:
2. Marka karkasu:
3. Nr opony (FBO): DOT (FBO):
4. Bieżnik:
5. Pozycja koła:
6. Liczba osi w pojeździe: Ciśnienie powietrza:bar
7. Pozostała głębokość profilu:
po lewej:mm, środek:mm, po prawej:mm
8. Data zakupu: Data montażu:
9. Przebieg:km
10. Przyczyna reklamacji:

Proszę zaznaczyć usytuowanie opony:

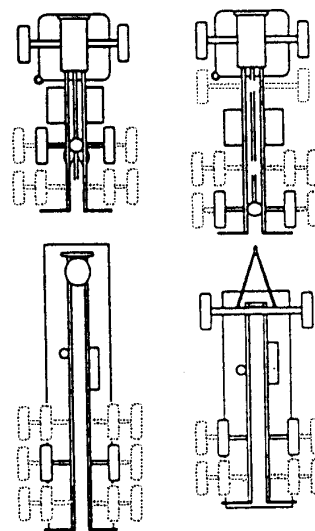

UWAGI

Decyzja Klienta w przypadku, kiedy (proszę zaznaczyć właściwe pola):

- reklamacja będzie oddalona: utylizacja zwrot opony
- reklamacja będzie uznana (brak możliwości naprawy opony): wymiana korekta fakt.

Opony, w których nie stwierdzono wad fabrycznych pozostają na magazynie Gwaranta do dyspozycji użytkownika przez 14 dni od daty wydania decyzji o oddaleniu reklamacji. Jeżeli w tym okresie wpłynie od reklamującego pisemne (e-mail, fax) żądanie zwrotu opony – zwrot nastąpi na koszt reklamującego. W przypadku braku żądania zwrotu – po 14 dniach opony są utylizowane staraniem i na koszt Gwaranta.

Miejscowość: Data: Czytelny podpis zgłaszającego reklamację:

Reklamacja dostarczona do producenta w dniu:

Opis uszkodzenia: rozwarstwienie pęknięcie radialne odejście bieżnika wystrzał uszk. mech.

Decyzja po rozpatrzeniu reklamacji:

uznana oddalona reperacja uznana.....%

Data rozpatrzenia reklamacji: